

Pinch Valve
Quetschventil
Vanne à manchon
Valvula de manguito
Valvola a manicotto

MIX

SRL



INTERCEPTION DIVISION

SMA / 11

SMA
SSP - SKR - LSC
KFT - SST - SSF



Semper et ulterius progredi



SMA

GB

The MIX pinch valve is easy to be installed and outperforms in controlling a wide range of products coming from pneumatic conveyance in pressure. It is made of a pair of identical long lasting anti-abrasive seals contained within two split bodies in aluminium. After an accurate research and planning, the design of the MIX pinch valve is able to guarantee the following advantages:

- **Reduced wear from abrasion of the seal, thanks to the largest central flow area;**
- **Perfect closing achievable with less air pressure control, and therefore longer service life;**
- **No maintenance required;**
- **No mechanical wear.**

Together with our products, our customers acquire TECHNOLOGY - EXPERIENCE ASSISTANCE - PRESTIGE with important TECHNICAL ECONOMICAL ADVANTAGES.

D

Die MIX Quetschventile wurden speziell für die Kontrolle unterschiedlicher Produkte aus pneumatischer Förderung unter Druck entwickelt. Die Konstruktion ermöglicht eine einfache Aufstellung: der Körper aus Aluminium ist in zwei gleiche Teile geteilt, die zwei dauerhaft abriebfeste Dichtungen enthalten. Durch sorgfältige Forschung und Planungsstudien können MIX Quetschventile Ihnen folgende Vorteile gewähren:

- **Verschleißminderung der Dichtung, durch eine erweiterte Mitteloberfläche;**
- **Totalsperrung durch weniger Steuerluftdruck, und daher mehr Dauerhaftigkeit;**
- **Keine Instandhaltung;**
- **Kein mechanischer Verschleiß.**

Unsere Kunden erwerben TECHNOLOGIE - ERFAHRUNG - KUNDENDIENST - PRESTIGE mit deutlich bestimmten TECHNISCHEN UND ÖKONOMISCHEN VORTEILEN.

F

L'efficacité durant l'interception des produits dans les transports pneumatiques à pression et la longévité d'utilisation de ses deux garnitures anti-abrasives, représentent les principales propriétés de ces vannes à manchon, qui sont contenues dans deux demi coquilles en aluminium. Les deux garnitures à basse usure et les demi corps sont identiques. Après une soigneuse analyse dans le cadre de recherche et développement, la vanne MIX vous garantit les avantages suivants :

- **Réduction de l'usure de la garniture, grâce à une surface centrale plus importante ;**
- **Fermeture totale par une faible pression d'air de contrôle, qui prolonge la durée de vie de la garniture ;**
- **Absence de manutention;**
- **Aucune usure mécanique.**

Les clients MIX achètent "LA TECHNOLOGIE - L'EXPÉRIENCE - L'ASSISTANCE - LE PRESTIGE" avec de nombreux avantages techniques et économiques.

E

La eficiencia en el desplazamiento de los productos en los transportes neumáticos en presión y la larga duración de utilización de sus garniciones anti-abrasivas representan las principales propiedades de esta válvula de manguito, que junto a una fácil instalación, la vuelven funcional para una amplia gama de productos. La Válvula de Manguito MIX está compuesta de dos semicuerpos idénticos tanto en la parte externa de aluminio como en la junta interna. Gracias a un cuidadoso estudio de dimensiones y de perfiles, hemos obtenido las ventajas siguientes:

- Reducido deterioro de la junta, gracias a una superficie central más grande;
- **Perfecto cierre con menos presión del aire de mando, y por lo tanto más duración en el tiempo;**
- **No manutención;**
- **Ningun deterioro mecánico.**

El cliente que compra el producto MIX gana TECNOLOGÍA - EXPERIENCIA - SERVICIO POSVENTA - PRESTIGIO, evidentes ventajas TÉCNICAS - ECONÓMICAS.

I

L'efficienza nell'intercettazione dei prodotti nei trasporti pneumatici in pressione e la lunga durata d'impiego delle sue guarnizioni anti-abrasive rappresentano le principali peculiarità di questa valvola a manicotto che, abbinate ad una facile installazione, la rendono funzionale per una vasta gamma di prodotti. La Valvola a Manicotto MIX è composta da due semicorpi identici, sia per la parte esterna in alluminio che per la guarnizione interna. Grazie ad un accurato studio dei dimensionamenti e dei profili si sono ottenuti i seguenti vantaggi:

- **Ridotta usura della guarnizione, per l'area centrale più grande;**
- **Perfetta chiusura con minore pressione d'aria di comando e, pertanto, maggior durata nel tempo;**
- **Assenza di manutenzione;**
- **Nessuna usura meccanica.**

Il cliente che acquista il prodotto MIX acquista TECNOLOGIA - ESPERIENZA - ASSISTENZA - PRESTIGIO, con inconfutabili vantaggi TECNICI ECONOMICI.



SMA 080 . . .



SMA 100 . . .



SMA



A 1

Nominal diameter
Nenndurchmesser
Diamètre nominal
Diámetro nominal
Diámetro nominale

080 = 80mm
100 = 100mm

Pinch valve
Quetschventil
Vanne à manchon
Valvula de manguito
Valvola a manicotto

Material of construction
Werkstoff
Matière de construction
Material de construcción
Materiale di costruzione

1 Body and flange in aluminium
Körper und Flansch aus Aluminium
Corps et bride en aluminium
Cuerpo y brida en aluminio
Corpo e flangia in alluminio

Material for the seal
Werkstoff der Dichtung
Matière de garniture
Material de la junta
Materiale guarnizione

A Anti-abrasive rubber
Antischleifgummi
Joint anti-abrasion
Goma antiabrasiva
Gomma anti-abrasiva

COMBINATION TABLE
PRODUKT-CODE
CLEF DU CODE
CLAVES DEL CODIGO
CHIAVE DI CODICE

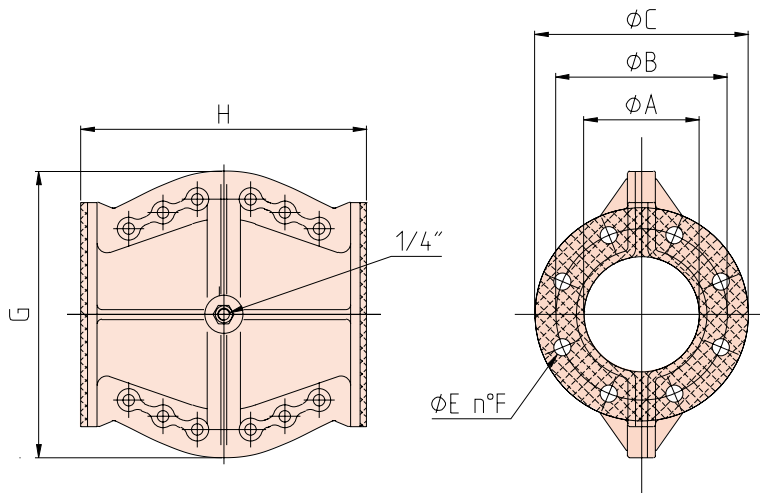

**DIMENSIONS - DIMENSIONEN
DIMENSIONS - MEDIDAS - DIMENSIONI**

TYPE	A	B	C	E	F	G	H	Kg
SMA 080	80	160	200	18	4	254	252	5,8
SMA 100	100	180	220	18	8	302	300	8,6



TECHNICAL SHEET

Working pressure: max. 3 bar
Control pressure: 2 bar higher than the working pressure
Temperature: max. 80°C/min. -10°C

TECHNISCHE BESCHREIBUNG

Leitungs-/Betriebsdruck: max. 3 bar
Steuerluftdruck: 2 bar mehr als der Betriebsdruck
Temperatur: max. 80°C/min. -10°C

FICHE TECHNIQUE

Pression d'opération: max. 3 bars
Pression de contrôle: 2 bars plus de la pression d'opération
Température: max. 80°C/min. -10°C

CÉDULA TÉCNICA

Presión de trabajo: max. 3 bar
Presión de control: 2 bar más de la presión de trabajo
Temperatura: max. 80°C/min. -10°C

SCHEDA TECNICA

Pressione d'utilizzo: max. 3 bar
Pressione di controllo: 2 bar in più della pressione di utilizzo
Temperatura: max. 80°C/min. -10°C

DIMENSIONS
DIMENSIONEN
DIMENSIONS
MEDIDAS
DIMENSIONI

KEC

KEC5187C

Dimensions
Dimensionen
Dimensions
Dimensiones
Dimensione

8 → 1/8"

Standard
Standard
Standard
Estandar
Standard

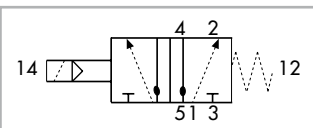

In line complete with fitting
In Linie komplett mit Armaturen
En ligne munie des raccords
En línea completa de piezas de racorderia
In línea completa di raccorderia

Monostable electro-valve - 5 Ways - spring device
Monostabile Magnetventil - 5 Weg - mit Feder
Electro-vanne monostable - 5 voies avec ressort
Electrovalvula monoestable - 5 vias - retorno muelle
Elettrovalvola monostabile - 5 vie - ritorno a molla

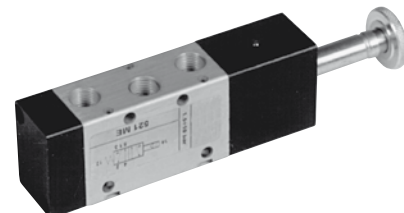
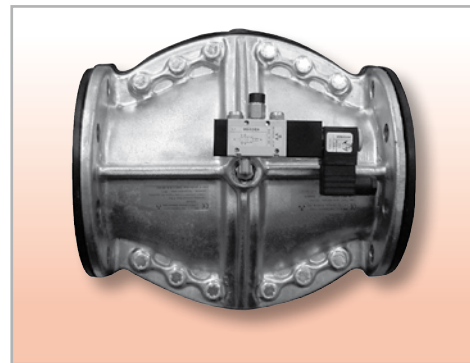

ELECTRO-VALVE
MAGNETVENTILE
ELECTROVANNE
ELECTROVALVULA
ELETTOVALVOLA



KEB



3 Standard
Standard
Standard
Estandar
Standard

Coil
Spule
Bobine
Bobina
Solenoido

Voltage
Spannung
Tension
Tensión
Tensione

024 → 24 V
048 → 48 V
115 → 115 V
230 → 230 V

Frequency
Frequenz
Frecuencia
Frecuencia
Frecuenza

DC
Direct current D.C.
Gleichstrom D.C.
Courant continu D.C.
Corriente continua D.C.
Corrente continua D.C.

AC
Alternating current A.C. 50/60 Hz
Wechselstrom A.C. 50/60 Hz
Courant alternatif A.C. 50/60 Hz
Corriente alterna A.C. 50/60 Hz
Corrente alternata A.C. 50/60 Hz



**COMBINATION TABLE - KOPPELUNGSTABELLE
TABLE DE ACCOUPLEMENT - TABLA DE ACOPLAMIENTO
TAVOLA ABBINAMENTI**

KEB 024 DC	KEB 024 AC
KEB 048 DC	KEB 048 AC
	KEB 115 AC
	KEB 230 AC

SSP PRESSURE SWITCH DRUCKWÄCHTER PRESSOSTAT PRESÓSTATO PRESSOSTATO

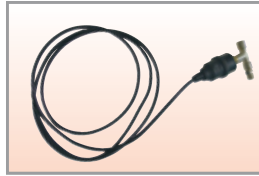

- GB:** It is used to control the air circuit of the pinch valve's control solenoid valve. It controls the compressed air pressure, making sure that it is higher than the minimum set point of 4 bar. The pressure switch supplies an output with switch contact NC/NO.
- D:** Er dient der Kontrolle des Luftstroms der Versorgungsluft von Steuerelektroventil zu Quetschventil. Der Druckwächter kontrolliert, dass der Druck der Druckluft immer über den eingestellten Mindestwerten von 4bar liegt. Der Druckwächter hat einen Ausgang mit einem NC/NO Wechselkontakt
- F:** Il est utilisé pour le contrôle de la ligne air d'alimentation de l'électrovanne de commande de la vanne à manchon. Il vérifie que la pression de l'air comprimé est supérieure à la valeur minimum programmée de 4bar. Le pressostat fournit une sortie avec contact d'échange NC/NO.
- E:** Se utiliza para el control de la línea de aire de alimentación de la electroválvula de comando de la válvula de manguito. Esta controla que la presión de el aire comprimido sea mayor que el valor mínimo configurado de 4bar. El manómetro tiene una salida con contacto de intercambio NC/NO.
- I:** Si utilizza per il controllo della linea aria di alimentazione dell'elettrovalvola di comando valvola a manicotto. Controlla che la pressione dell'aria compressa sia superiore al valore minimo impostato di 4bar. Il pressostato fornisce una uscita con contatto di scambio NC/NO.

SSP24A1

Equipment / Ausstattung / Equipement / Equipamiento / Dotazione

1 Standard with cable
Standard mit Kabel
Standard avec câble
Estandar con cable
Standard con cavo (elettrico)

2 Type of contact NC/NO
Kontakttyp NC/NO
Type de contact NC/NO
Tipo de contacto NC/NO
Tipo di contatto NC/NO

4 Size of fitting 1/4"
Anschlussabmessung 1/4"
Taille raccord 1/4"
Dimensión de unión 1/4"
Dimensione raccordo 1/4"

A Voltage 24 - 230V AC
Spannung 24 - 230V AC
Tension 24 - 230V AC
Tensión 24 - 230V AC
Tensione 24 - 230V AC

Pressure switch
Druckwächter
Pressostat
Presóstat
Pressostato

TECHNICAL DATA - TECHNISCHE DATEN - CARACTERISTIQUES TECHNIQUES - CARACTERISTICAS TECNICAS - CARATTERISTICHE TECNICHE

Protection level	Working temperature	Voltage	Max applicable pressure	Pre-settled pressure	Current of NC Contact (resistive load / inductive load)	Current of NO Contact (resistive load / inductive load)
Schutzart	Betriebs-temperatur	Spannung	Maximal anwendbarer Druck	Eichungsdruck	Strom des NC Kontaktes (resistive Last / induktive Last)	Strom des NO Kontaktes (resistive Last / induktive Last)
Indice de protection	Température de travail	Tension	Pression Maxi utilisable	Pression de tarage	Tension Contact NC (charge résistive / charge inductive)	Tension Contact NO (charge résistive / charge inductive 302)
Protección	Temperatura de trabajo	Tensión	Presion Máxima aplicable	Presion de calibrado	Corriente de contacto NC (carga resistivo / carga inductivo)	Corriente de contacto NO (carga resistiva / carga inductivo)
Grado di protezione	Temperatura di esercizio	Tensione	Pressione Massima applicabile	Pressione di taratura	Corrente Contato NC (carico resistivo / carico induttivo)	Corrente Contato NO (carico resistivo / carico induttivo)
IP56	-20°C +70°C	Max 250V AC	10bar	4bar	15 A / 1,5 A	9 A / 0,9 A



SKR4E5B

PRESSURE REDUCER
DRUCKMINDERER
REDUCTEUR DE PRESSION
REDUCTOR DE PRESION
RIDUTTORE DI PRESSIONE



GB

This unit, supplied together with a gauge and dehumidifying filter, makes it possible: to adapt system pressure to the correct operating pressure of either pinch valve whilst reducing the consumption of air; to increase the life of the pinch valve seal thanks to working with the correct pressure.

D

Die Einheit, die komplett mit Druckmesser und Entfeuchtungsfilter geliefert wird, erlaubt: den Druck der Anlage auf den korrekten Betriebsdruck oder des Quetschventils anzupassen und dabei gleichzeitig den Luftverbrauch zu verringern; die Lebensdauer der Dichtung des Quetschventils dank dem Betrieb mit dem korrekten Betriebsdruck zu erhöhen.

F

Le groupe fourni avec un manomètre et filtre déshumidificateur permet de: adapter la pression d'air de l'installation à la bonne pression de travail de la vanne à manchon, et réduire la consommation d'air; prolonger la vie du joint de la vanne à manchon en travaillant à la pression correcte.

E

El grupo suministrado completo de manómetro y filtro deshumidificador, permite de: adaptar la presión de la instalación a la presión correcta de funcionamiento de la válvula de manguito y al mismo tiempo reducir el consumo de aire; aumentar la duración de la junta de la válvula de manguito gracias al trabajo con la presión correcta.

I

Il gruppo fornito completo di manometro e filtro deumidificatore permette: di adattare la pressione dell'impianto alla pressione corretta di funzionamento della valvola a manicotto e, nel contempo, di ridurre il consumo d'aria e di aumentare la durata della guarnizione della valvola a manicotto grazie all'esercizio con la corretta pressione.

**PRODUCT
PRESENTATION**
**PRODUKT-
PRÄSENTATION**
**PRESENTATION DU
PRODUIT**
**PRESENTACION DEL
PRODUCTO**
**PRESENTAZIONE
PRODOTTO**

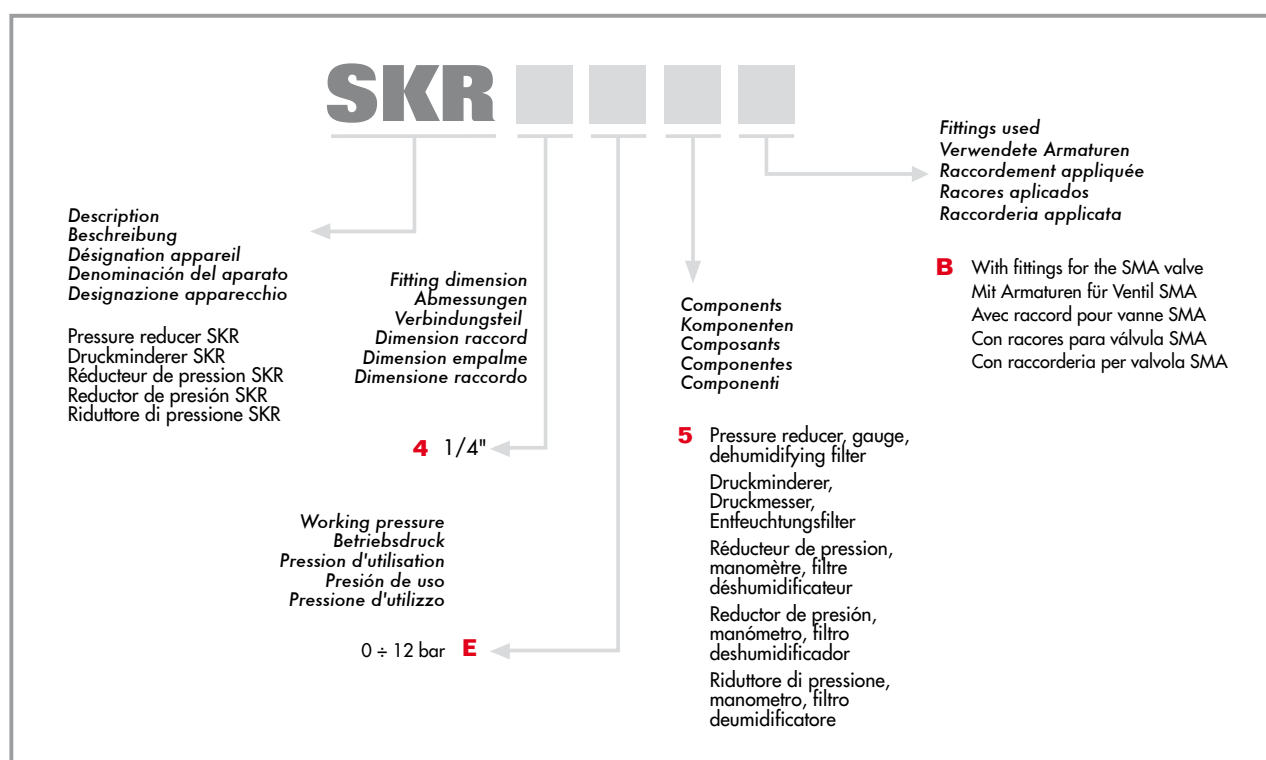

COMBINATION TABLE
PRODUKT-CODE
CLEF DU CODE
CLAVES DEL CODIGO
CHIAVE DI CODICE

TECHNICAL DATA – TECHNISCHE DATEN – CARACTERISTIQUES TECHNIQUES – CARACTERISTICAS TECNICAS – CARATTERISTICHE TECNICHE

Discharge of condensate	Weight	Fitting	Condensate separation	Working temperature	Vessel capacity
Abfluss des Kondenswassers	Gewicht	Kupplung	Abscheidung des Kondenswassers	Betriebs-temperatur	Gefäßkapazität
Déchargement buée	Poids	Raccord	Séparation buée	Température de travail	Capacité du récipient
Descarga condensado	Peso	Conexión	Separación condensados	Temperatura de trabajo	Capacidad de el recipiente
Scarico condensa	Peso	Attacco	Separazione condensa	Temperatura di esercizio	Capacità del recipiente
Semi-automatic Halbautomatischer Semi-automatique Semiautomática Semiautomatico	0.12 Kg	G1/4"	> 90%	Max: +50°C	12 cm3



LSC0B8

**AIR RESERVE TANK
RESERVE-LUFTTANK
RÉSERVOIR D'AIR COMPRIMÉ
DEPÓSITO DE RESERVA AIRE
SERBATOIO DI RISERVA ARIA**



- GB:** With this system we avoid the pinch valve reopening if there is insufficient pressure feeding it. This prevents loading the silo without the safety system working. The air tank is made in aluminum and features an air check valve.
- D:** Mit diesem System wird bei einem mangelnden Versorgungsdruck des Quetschventils die erneute Öffnung des Ventils vermieden. So wird eine mögliche Neubefüllung des Silos ohne ein funktionstüchtiges Sicherheitssystem verhindert. Der Lufttank ist aus Aluminium und wird komplett mit einem Rückschlagventil geliefert.
- F:** Ce système empêche que la vanne à manchon se réouvre, dans le cas où il n'y aurait pas de pression d'air suffisante dans la ligne d'alimentation. Cela empêche le remplissage du silo sans que le système de sécurité soit activé. Réservoir en aluminium avec clapet anti-retour.
- E:** Este sistema evita, si falta suficiente presión para la alimentación de la válvula de manguito, que la válvula se abra. Así se impide una eventual carga del silo sin el sistema de seguridad activado. El depósito del aire es de aluminio y viene completo de no retorno del aire.
- I:** Questo sistema evita, in mancanza di sufficiente pressione all'alimentazione della valvola a manicotto, il riaprirsi della valvola, impedendo così un eventuale carico silo senza il sistema di sicurezza attivato. Il serbatoio d'aria è in alluminio ed è completo di valvola di non ritorno.

PRODUCT PRESENTATION
PRODUKT-PRÄSENTATION
PRESENTATION DU PRODUIT
PRESENTACION DEL PRODUCTO
PRESENTAZIONE PRODOTTO

TECHNICAL DATA – TECHNISCHE DATEN – CARACTERISTIQUES TECHNIQUES – CARACTERISTICAS TECNICAS – CARATTERISTICHE TECNICHE

Maximum working pressure	Volume	Containing about at 6 bar
Max Betriebsdruck	Volumen	Inhalt bei ca. 6 bar
Pression de travail maximum	Volume	Contenu environ à 6 bar
Presión máxima de trabajo	Volumen	Contenido aprox. a 6 bar
Pressione massima d'utilizzo	Volume	Contenuto circa a 6 bar
6 bar	3,2 dm3	19,2 NI

KFT

- GB:** Connection flange from the silo's feeding pipe to the pinch valve. This flange is welded on the inlet feeding pipe of silo and the pinch valve is bolted to this flange. Available in carbon steel or in AISI 304.
- D:** Verbindungsflansch vom Speiserohr des Silos zum Quetschventil. Dieser Flansch wird auf das Speiserohr des Silos geschweisst, und das Quetschventil wird auf dem Flansch verbolzt. Verfügbare Ausführungen: aus Normalstahl und aus Edelstahl 1.4301
- F:** Bride de connexion du tube d'alimentation silo à la vanne à manchon. Cette bride est soudée sur le tube d'entrée alimentation silo, et la vanne à manchon est boulonnée à cette bride. Elle peut être fournie en acier au carbone ou en acier Inox AISI 304.
- E:** Brida de conexión de el tubo alimentación de el silo a la valvula de manguito. La brida es soldada sobre el tubo de entrada alimentación de el silo, y la valvula de manguito es empernada sobre esta brida. Disponible en acero al carbono y en acero AISI 304.
- I:** Flangia connessione tubo alimentazione silo a valvola a manicotto. Questa flangia viene saldata dall'installatore sul tubo d'ingresso alimentazione silo, e la valvola a manicotto viene imbullonata su questa flangia. Può essere fornita in acciaio al carbonio o in acciaio Inox AISI 304.

COMBINATION TABLE
PRODUKT-CODE
CLEF DU CODE
CLAVES DEL CODIGO
CHIAVE DI CODICE

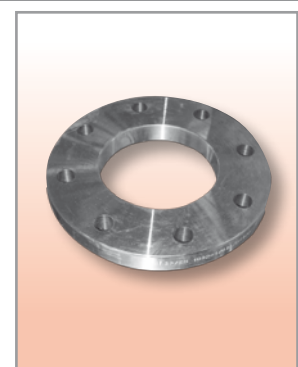
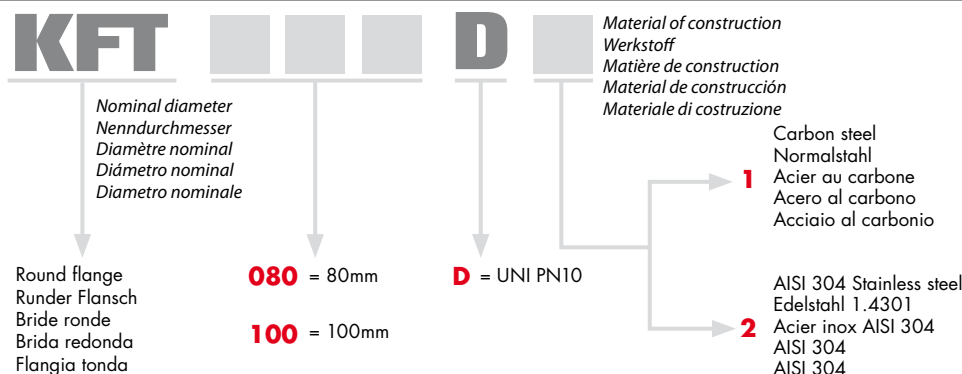

NOTE - ANM - NOTE - NOTA - NOTA

- GB:** All dimensions in mm, unless stated otherwise. The Company MIX s.r.l. reserves the right to alter product specifications without prior notice. All the quoted sizes are approximate. The given figures are mean values with tolerances entailed by the customary production-related variations. In any particular case, and to have the correct values, our written confirmation is necessary.
- D:** Dimensionen in mm, wenn nicht anders angegeben. Die Firma MIX s.r.l. behält sich das Recht vor, Veränderungen ohne Vorankündigung durchzuführen. Alle genannten Dimensionen sind ungefähr. Die angegebenen Daten sind Mittelwerten mit Toleranzen, in Bezug auf möglichen Skalenertragsveränderungen. Für Sonderanfragen, und um die genauen Dimensionen zu bekommen, ist unsere schriftliche Bestätigung notwendig.
- F:** Cotes exprimées en mm, sauf indication contraire. La société MIX s.r.l. se réserve le droit d'apporter des modifications sans préavis. Toutes les valeurs données s'entendent indicatives. Les valeurs données doivent être entendues avec tolérances obtenues par fluctuations normales de production. Dans cas spécifiques et pour valeurs précises, il est nécessaire d'avoir notre confirmation par écrit.
- E:** Cotas expresadas en mm, si no se especifica otra cosa. La empresa MIX s.r.l. se reserva el derecho de realizar modificaciones sin previo aviso. Todas las dimensiones mencionadas son indicativas. Las dimensiones mencionadas son con tolerancias que resulten de las normales variaciones de fabricación. Para casos específicos, y para tener los valores precisos, es necesaria nuestra confirmación por escrito.
- I:** Quote espresse in mm, se non diversamente specificato. La Ditta MIX s.r.l. si riserva il diritto di apportare modifiche senza preavviso. Tutte le grandezze riportate sono indicative. I valori sono da intendersi con tolleranze risultanti da normali fluttuazioni di produzione. In casi particolari, e per valori precisi, è necessaria la nostra conferma scritta.



SST

CONNECTING KIT BETWEEN SILO AND TRUCK
ANSCHLUSSEINHEIT ZWISCHEN SILO UND LKW
KIT CONNEXION SILO-CAMION
KIT CONEXIÓN SILO-CAMION
KIT COLLEGAMENTO SILO-CAMION



GB: This kit is used for connecting between the discharge pipe on the truck and the silo inlet pipe. Made in electro-galvanised carbon steel and, on request, in AISI 304 stainless steel in the versions DN80 or DN100. Aluminium coupling to the truck's pipe with fitting to NFE 29-572 standard and DIN.

D: Diese Einheit dient zur Verbindung zwischen dem Auslassrohr des LKWs und dem Einlassrohr des Silos. Die Einheit wird aus elektroverzinktem Normalstahl und auf Anfrage aus Edelstahl 1.4301 AISI 304 in den Ausführungen DN80 oder DN100 hergestellt. Verbindungsteil des LKW-Rohrs aus Aluminium mit Anschlussstutzen gemäß der Vorschrift NFE 29-572 und Vorschrift DIN.

F: Ce kit permet la liaison entre le tuyau sortie camion et le tube d'entrée silo. Il est construit en acier au carbone électro-zingué et sur demande en acier inox AISI 304 dans les versions DN80 ou DN100. Raccordement de connexion au tube du camion en aluminium avec raccord suivant la norme NFE 29-572 ou norme DIN.

E: Este Kit permite la conexión entre el tubo de salida camión y el tubo de entrada silo. Realizado en acero al carbono electrogalvanizado y sobre requerimiento a petición en acero Inox AISI 304 en las versiones DN80 o DN100. Empalme de conexión al tubo camión de aluminio con unión según norma NFE 29-572 o norma DIN.

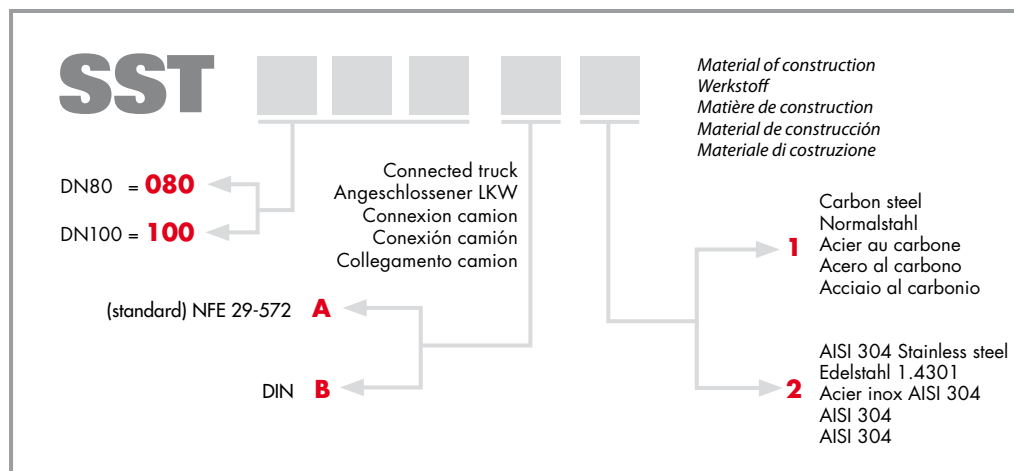

I: Questo Kit permette la connessione tra il tubo di uscita camion e il tubo di ingresso silo. Viene costruito in acciaio carbonio elettro-zincato e, su richiesta, in acciaio Inox AISI 304 nelle versioni DN80 o DN100. Raccordo di collegamento al tubo camion in alluminio con attacco secondo la norma NFE 29-572 o norma DIN.

COMBINATION TABLE
 PRODUCT-CODE
 CLEF DU CODE
 CLAVES DEL CODIGO
 CHIAVE DI CODICE



GB: This system, featuring a mechanical limit stop, signals when the truck's discharge pipe is connected to the silo's inlet pipe (SST), located before the pinch valve. The system is made in electro-galvanised carbon steel and, on request, in AISI 304 stainless steel in the versions DN80 or DN100. The connection between SSF with SST produces the group shown in the center of the page (*).

D: Dieses System, das komplett mit mechanischem Endschalter geliefert wird, dient zur Anzeige des erfolgreichen Anschlusses zwischen dem Auslassrohr des LKWs und dem Einlassrohr des Silos (SST), das sich vor dem Quetschventil befindet. Diese Einheit ist in elektroverzinktem Normalstahl und auf Anfrage in Edelstahl 1.4301 AISI 304, in den Versionen DN80 oder DN100 erhältlich. Die Verbindung von SSF mit dem SST wie im Bild in der Mitte der Seite gezeigt (*).

F: Ce système, intégrant le fin de course mécanique, signale la connexion entre le tuyau de sortie camion et le tube d'entrée silo (SST), placé avant la vanne à manchon. Ce groupe est proposé en acier au carbone électro-zingué et, sur demande, en acier Inox AISI 304, pour les versions DN80 ou DN100. L'assemblage du produit SSF avec le produit SST créés le kit présenté au centre de la page (*).

E: Este sistema, completo de final de carrera mecánico, señala la efectiva conexión entre el tubo de salida camión y el tubo de entrada silo (SST), situado antes de la válvula de manguito. Este grupo es propuesto en acero al carbono electrogalvanizado y su petición en acero Inox AISI 304, en las versiones DN80 o DN100. Unión del producto SSF con el producto SST va a formar el kit en el centro pagina (*).

I: Questo sistema, completo di finecorsa meccanico, segnala l'avvenuta connessione tra il tubo di uscita camion e il tubo di ingresso silo (SST), posto prima della valvola a manicotto. Il gruppo viene proposto in acciaio carbonio elettro-zincato e su richiesta in acciaio Inox AISI 304, nelle versioni DN80 o DN100. L'unione del prodotto SSF con il prodotto SST genera il kit riportato a centro pagina (*).

SSF01A

INDICATION OF CONNECTED TRUCK
ANZEIGER FÜR ANGESCHLOSSENEN LKW
SIGNALISATION CAMION RACCORDE
SEÑALIZACIÓN CAMIÓN CONECTADO
SEGNALAZIONE CAMION COLLEGATO



Material of construction
 Werkstoff
 Matière de construction
 Material de construcción
 Materiale di costruzione

Carbon steel
 Normalstahl
 Acier au carbone
 Acero al carbono
 Acciaio al carbonio **1**

AISI 304 Stainless steel
 Edelstahl 1.4301
 Acier inox AISI 304
 AISI 304
 AISI 304 **2**

TECHNICAL DATA - TECHNISCHE DATEN - CARACTERISTIQUES TECHNIQUES - CARACTERISTICAS TECNICAS - CARATTERISTICHE TECNICHE

Protection level	Working temperature	Voltage
Schutzart	Betriebs-temperatur	Spannung
Indice de protection	Température de travail	Tension
Protección	Temperatura de trabajo	Tensión
Grado di protezione	Temperatura di esercizio	Tensione
IP65	-25°C +80°C	Max 250V AC





Italian Patents and patent pendings for MIX products



CREATIVITY IN PLANNING QUALITY IN MANUFACTURING



MIXING SYSTEMS AND COMPONENTS FOR PLANTS



UNI EN ISO 9001 : 2008



MIX S.r.l.
MIXING SYSTEMS AND COMPONENTS FOR PLANTS



MIX S.r.l. - 41032 CAVEZZO (MO) - Via Volturmo, 119/A - ITALY
Tel. +39.0535.46577 r.a. - Fax +39.0535.46580
<http://www.mixitaly.com> - e-mail: info@mixitaly.com
ISCRIZ. ANAGRAFE NAZIONALE RICERCHE: 502811 WU

Cod. 0915025Z/111