

VPB 500-800 1/X

VIBROVAGLIO PER POLVERI



CARATTERISTICHE TECNICHE	VPB 500 1/X	VPB 800 1/X
Potenza elettrica (kW)	0,3	0,73
Forza centrifuga (kg)	400	680
Numero reti vaglianti	1	1
Superficie vagliante (m ²)	0,22	0,36
Peso (kg)	60	70

CARATTERISTICHE COSTRUTTIVE

- Carrello in acciaio inox.
- Fascia superiore cilindrica.
- Anello di serraggio con chiusure rapide.

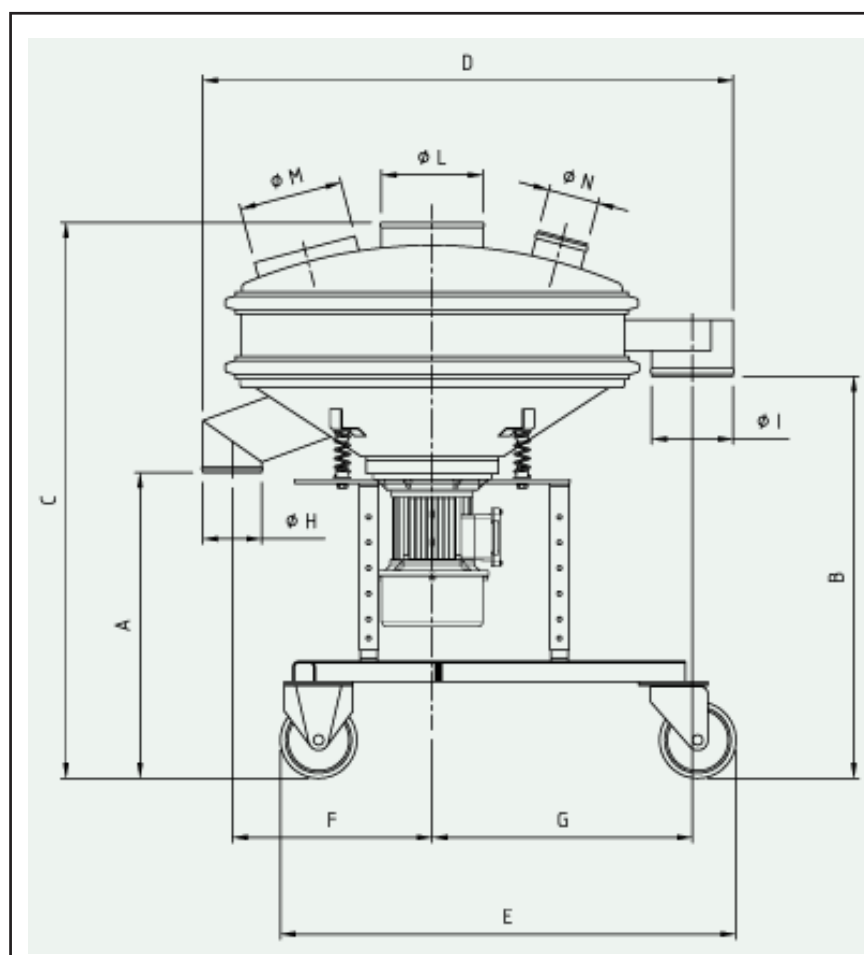

MODELLO QUOTA	500	800
A	664-864	599-799
B	863-1063	788-988
C	1100-1300	1089-1289
D	837	1042
E	680x780	900x945
F	287	393
G	400	511
H	100	116
I	120	160
L	150	200
M	200	150
N	73	100

Quote riportate in mm.

UTILIZZO

- Vagliatura polveri.

VANTAGGI

- Facilità di pulizia.
- Ingombri contenuti.
- Facilità di installazione.
- Nuovo motovibratore con 2 anni di garanzia.

I dati riportati sul presente documento sono indicativi. I valori garantiti vengono rilasciati su richiesta.

Cuccolini srl si riserva il diritto di apportare modifiche a quote e caratteristiche senza preavviso.

E' vietato riprodurre o copiare il presente documento senza autorizzazione scritta.

VPB 500-800 2/X

VIBROVAGLIO PER POLVERI

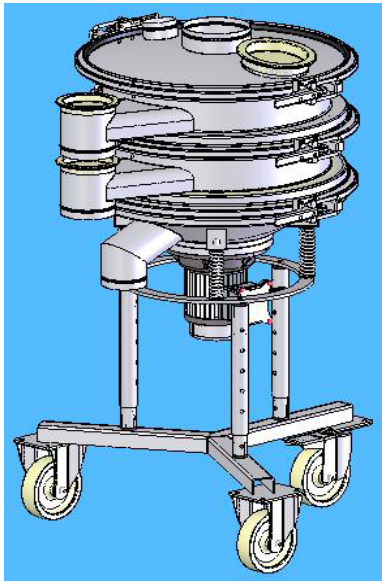

CARATTERISTICHE TECNICHE	VPB 500 1/X	VPB 800 1/X
Potenza elettrica (kW)	0,3	0,73
Forza centrifuga (kg)	400	680
Numero reti vaglianti	1	1
Superficie vagliante (m ²)	0,22 + 0,22	0,36 + 0,36
Peso (kg)	68	80

CARATTERISTICHE COSTRUTTIVE

- Carrello in acciaio inox.
- Fascia superiore cilindrica.
- Anello di serraggio con chiusure rapide.

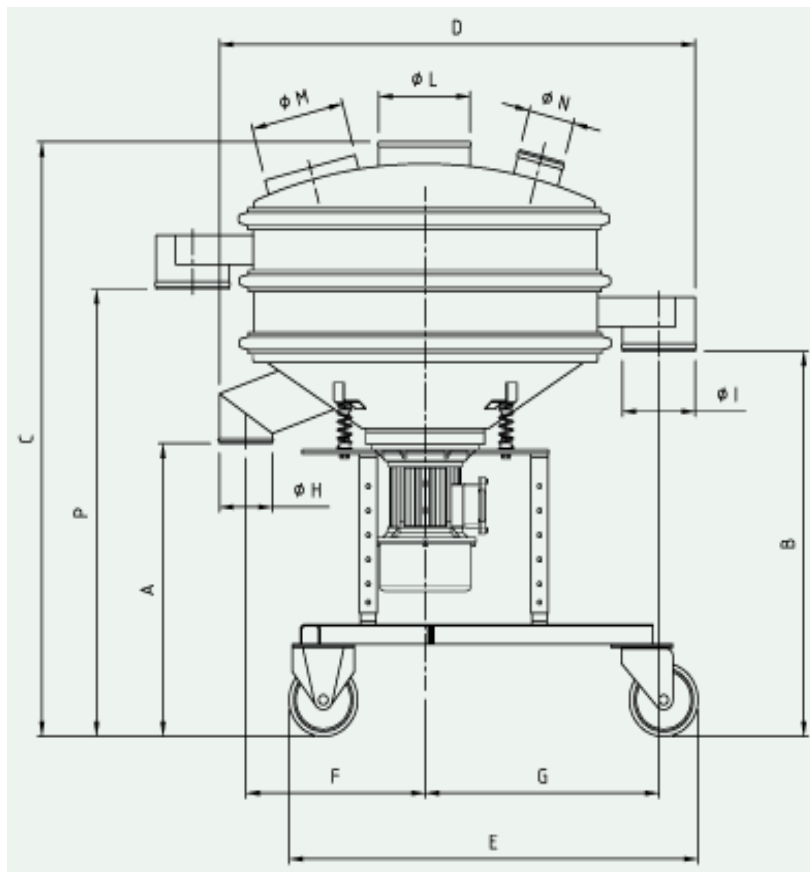

MODELLO QUOTA	500	800
A	664-864	599-799
B	863-1063	788-988
C	1246-1446	1216-1416
P	1008 - 1208	915 - 1115
D	837	1042
E	680x780	900x945
F	287	393
G	400	511
H	100	116
I	120	160
L	150	200
M	200	150
N	73	100

Quote riportate in mm.

UTILIZZO

- Vagliatura polveri.

VANTAGGI

- Facilità di pulizia.
- Ingombri contenuti.
- Facilità di installazione.
- Nuovo motovibratore con 2 anni di garanzia.

I dati riportati sul presente documento sono indicativi. I valori garantiti vengono rilasciati su richiesta.

Cuccolini srl si riserva il diritto di apportare modifiche a quote e caratteristiche senza preavviso.

E' vietato riprodurre o copiare il presente documento senza autorizzazione scritta.

VPB 800 2/X

SIEBMASCHINE FÜR TROCKENE PRODUKTE

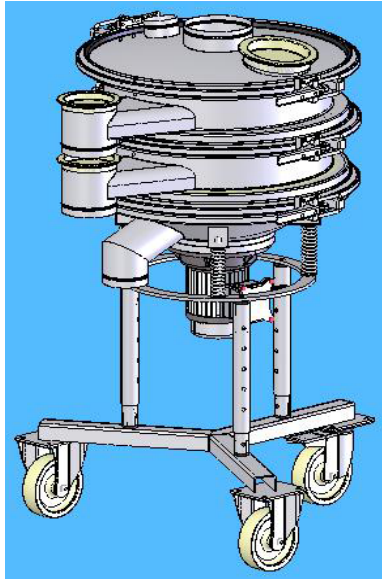

TECHNISCHE MERKMALE	VPB 500 1/X	VPB 800 1/X
Leistungsaufnahme (kW)	0,3	0,73
Zentrifugalkraft (kg)	400	680
Anzahl der Siebdecks	1	1
Siebfläche (m ²)	0,22 + 0,22	0,33 + 0,33
Gewicht (kg)	68	80

AUSFÜHRUNG

- Mobiles Fahrgestell aus Edelstahl
- Zylindrisches Oberdeck
- Rahmenbefestigung mittels Schnellspannung

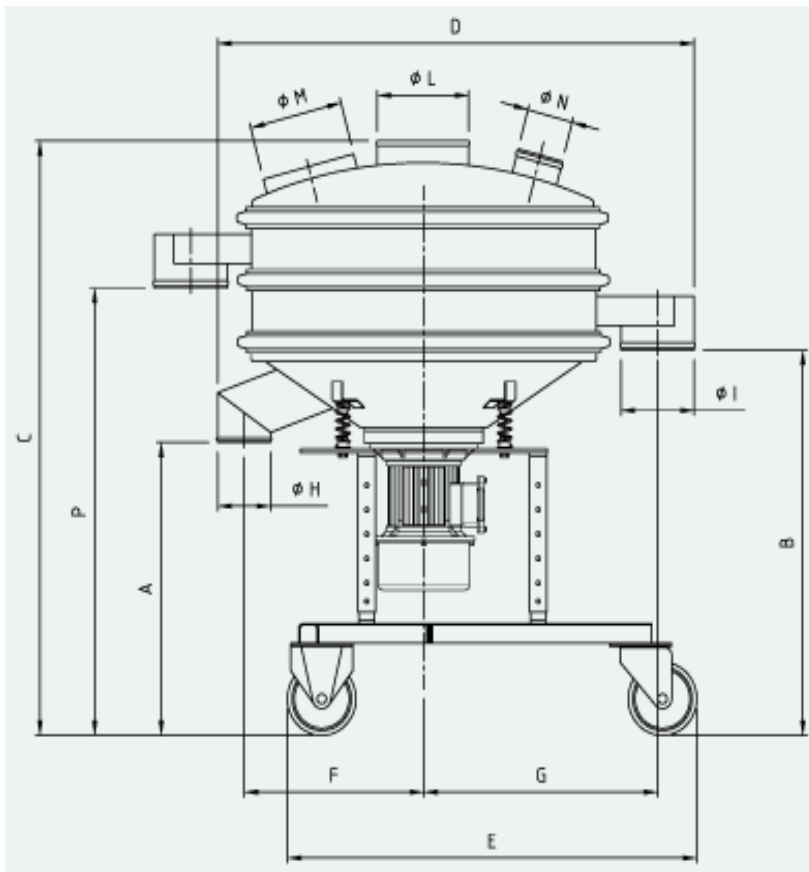

MODEL ABMESSUNGEN	500	800
A	664-864	599-799
B	863-1063	788-988
C	1246-1446	1216-1416
P	1008 - 1208	915 - 1115
D	837	1042
E	680x780	900x945
F	287	393
G	400	511
H	100	116
I	120	160
L	150	200
M	200	150
N	73	100

Abmessungen in mm.

ANWENDUNGEN

- Absiebung von trockenen Produkten

VORTEILE

- Einfache Reinigung
- Kompakte Bauweise
- Einfache Montage
- Neue Motore mit 2-Jahre-Gewährleistung

Technische Änderungen bleiben vorbehalten und können ohne Vorankündigung vorgenommen werden.
Bei den angegebenen Werten handelt es sich um Richtwerte. Genaue Angaben werden auf Anfrage mitgeteilt.
Das Kopieren und Vervielfältigen dieser technischen Informationen wird strafrechtlich verfolgt.

CUCCOLINI

CUCCOLINI Vertretung Deutschland· Ing. Büro Ferdi Herfeld· Alfred Delp Str.6· 50374 Erftstadt
Tel.: 02235/76179· Fax: 02235/67179· e-mail: info@herfeld.com
CUCCOLINI s.r.l.· Via Raffaello n.2 · 42010 Mancasale RE - Italy
Tel.: ++39-0522-922000· Fax: ++39-0522-921093· e-mail: sales@cuccolini.it· http://www.cuccolini.it

VPB 800 1/X

SIEBMASCHINE FÜR TROCKENE PRODUKTE



TECHNISCHE MERKMALE	VPB 500 1/X	VPB 800 1/X
Leistungsaufnahme (kW)	0,3	0,73
Zentrifugalkraft (kg)	400	680
Anzahl der Siebdecks	1	1
Siebfläche (m ²)	0,22	0,33
Gewicht (kg)	60	70

AUSFÜHRUNG

- Mobiles Fahrgestell aus Edelstahl
- Zylindrisches Oberdeck
- Rahmenbefestigung mittels Schnellspanning

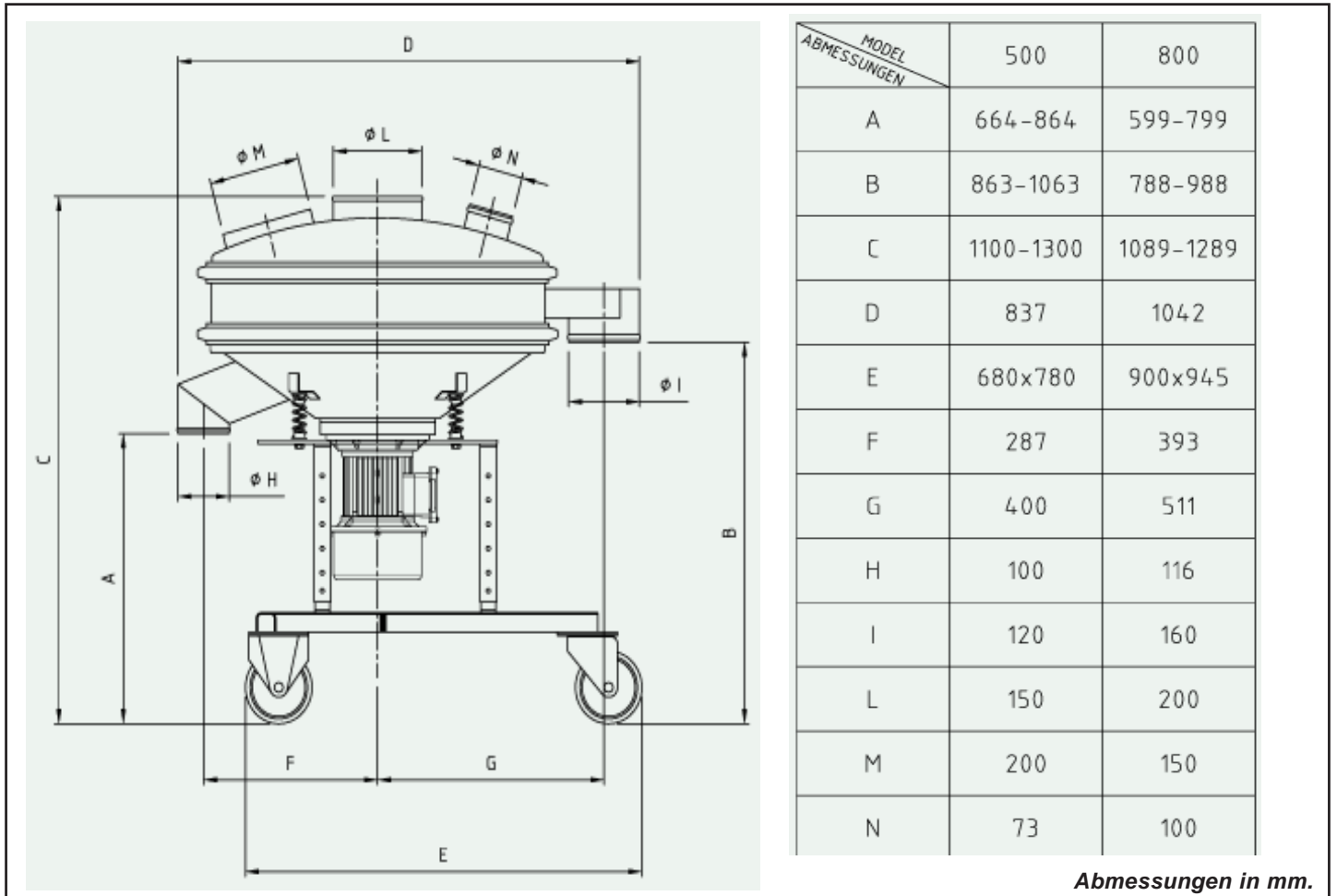

Abmessungen in mm.

ANWENDUNGEN

- Absiebung von trockenen Produkten

VORTEILE

- Einfache Reinigung
- Kompakte Bauweise
- Einfache Montage
- Neue Motore mit 2-Jahre-Gewährleistung

Technische Änderungen bleiben vorbehalten und können ohne Vorankündigung vorgenommen werden.
Bei den angegebenen Werten handelt es sich um Richtwerte. Genaue Angaben werden auf Anfrage mitgeteilt.
Das Kopieren und Vervielfältigen dieser technischen Informationen wird strafrechtlich verfolgt.

CUCCOLINI®

CUCCOLINI Vertretung Deutschland· Ing. Büro Ferdi Herfeld· Alfred Delp Str.6· 50374 Erftstadt
Tel.: 02235/76179· Fax: 02235/67179· e-mail: info@herfeld.com
CUCCOLINI s.r.l.· Via Raffaello n.2 · 42010 Mancasale RE - Italy
Tel.: ++39-0522-922000· Fax: ++39-0522-921093· e-mail: sales@cuccolini.it· http://www.cuccolini.it